

ULTRASEAL XP WATERPROOFING

PASO 1

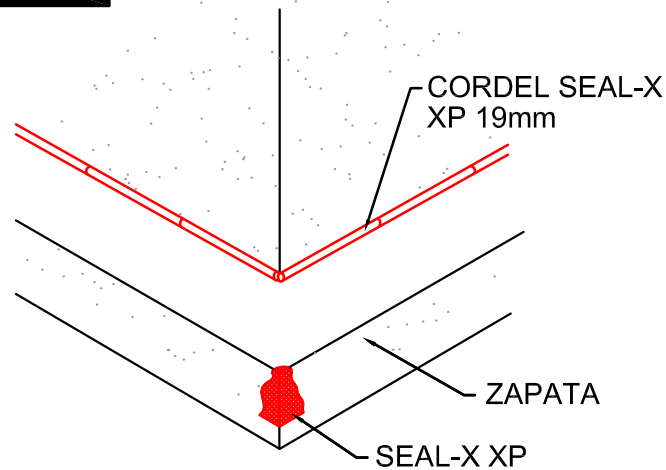

PASO 2

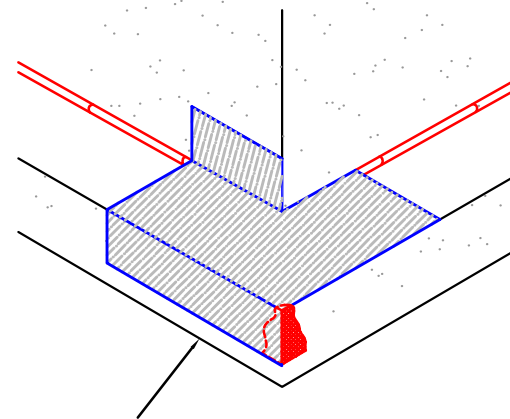

INSTALAR PRIMERA SECCIÓN DE ULTRASEAL XP
150mm MIN HACIA LA PARTE INFERIOR DE LA ZAPATA

PASO 3

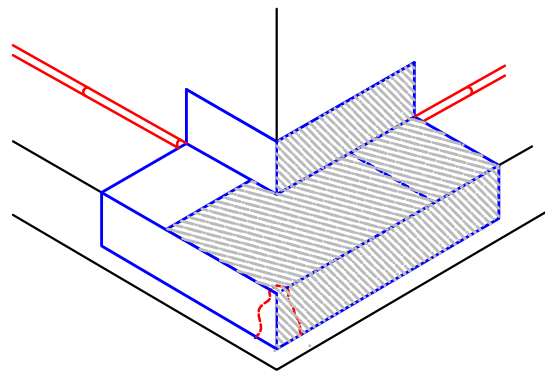

INSTALAR SEGUNDA SECCIÓN ULTRASEAL XP

PASO 4

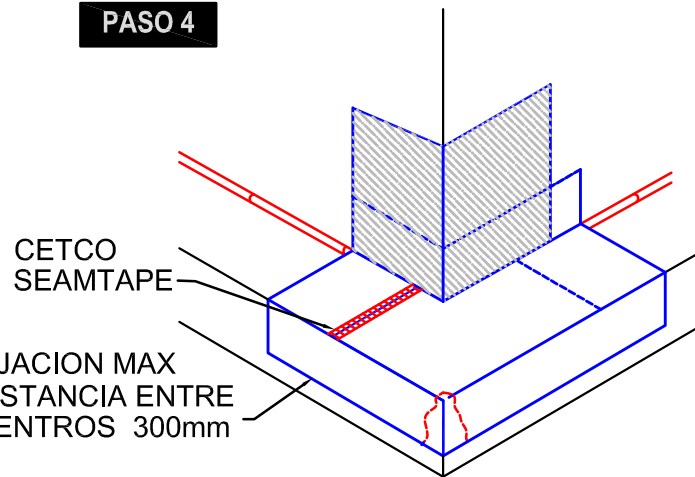

INSTALAR TERCERA SECCIÓN ULTRASEAL XP
ALREDEDOR DE LA ESQUINA DEL MURO Y COLOCAR CINTA
EN TODAS LAS COSTURAS DE LOS SOLAPES

USE CETCO SEAMTAPE SOBRE LAS COSTURAS DE LOS SOLAPES DE ULTRASEAL XP
INSTALAR ULTRASEAL XP CON EL GEOTEXTIL XP EN CONTACTO DIRECTO CON EL HORMIGÓN

**Muro Relleno
en el Trasdós
Esquina Exterior de
Zapata (Condiciones
No Hidrostáticas)**

UX-02

002-NH-V02

SIN ESCALA

08/13

CETCO®

CETCO Iberia S.L., Carretera CV 50, km 74.5, 46380
Chestre (Valencia), Spain
tel +34 902 820 200 <http://www.cetco.es>
email: field.servlces.EMEA@cetco.com

© 2013 Colloid Environmental Technologies Company

Esta información está basada en datos y conocimientos considerados ciertos y precisos. La información se ofrece a los usuarios para su consideración y verificación y requiere la aprobación del proyectista antes de su instalación. CETCO no garantiza los resultados obtenidos y no asume ninguna responsabilidad por el uso de esta información. Las membranas de impermeabilización de CETCO no están destinadas a sellar juntas de dilatación; contacte con CETCO para aplicaciones en juntas de dilatación. Esta información está sujeta a cambios sin previo aviso.

UX02_002_NH_20130815_V02_ES